

**PRACOWNICZY OŚRODEK MASZYNOWY
W AUGUSTOWIE Sp. z o.o.**
16-300 Augustów; ul. Tytoniowa 4
Tel. (087)643-34-76; fax. (087)643-67-18
e-mail: pom@pom.com.pl; www.pom.com.pl

ZAMIATARKA

T 801; T 801/1

T 811; T 811/1

**WYPOSAŻENIE DODATKOWE
- WYSYP HYDRAULICZNY ZBIORNIKA NA ŚMIECI**



INSTRUKCJA MONTAŻU

WYDANIE I
Augustów 2024r.

WSTĘP

Niniejsza instrukcja montażu zawiera podstawowe informacje, których należy przestrzegać przy dostosowaniu zamiatarki do pracy z zakupionym wyposażeniem dodatkowym. Użytkownik urządzenia jest zobowiązany do wcześniejszego zapoznania się z właściwą instrukcją obsługi zamiatarki zanim przystąpi do montażu wyposażenia, a w następstwie uruchomienia i rozpoczęcia pracy z maszyną.

W przypadku jakichkolwiek trudności i problemów z eksploatacją zamiatarki należy zwracać się do sprzedawcy maszyny lub bezpośrednio do producenta, którym jest:

Pracowniczy Ośrodek Maszynowy w Augustowie Sp. z o. o.

ul. Tytoniowa 4, 16-300 Augustów

tel. 87 643 34 76 do 78; fax. 87 643 67 18

e-mail: pom@pom.com.pl; www.pom.com.pl

OGÓLNE ZASADY BEZPIECZEŃSTWA

WAŻNE !

Dokładne zapoznanie się z instrukcją obsługi zapewni właściwą obsługę i eksploatację maszyny.

Instalacja wyposażenia oraz obsługa maszyny może być dokonana wyłącznie przez osobę pełnoletnią, posiadającą odpowiednie kwalifikacje do kierowania ciągnikami rolniczymi, która zapoznała się z instrukcją obsługi zamiatarki oraz instrukcją montażu wyposażenia dodatkowego.

Zabrania się obsługiwać oraz dokonywać jakichkolwiek napraw osobom nietrzeźwym, w stanie chorobowym, nieupoważnionym i postronnym, a w szczególności dzieciom.

INFORMACJE OGÓLNE

Instalacji hydraulicznego wysypu do zmiatarki użytkownik może dokonać we własnym zakresie pod warunkiem, iż dany model zmiatarki został fabrycznie przystosowany do tego celu przez producenta.

Rys. 1 przedstawia wymagania jakie zmiatarka powinna spełnić, aby można było prawidłowo zainstalować wysyp hydrauliczny.

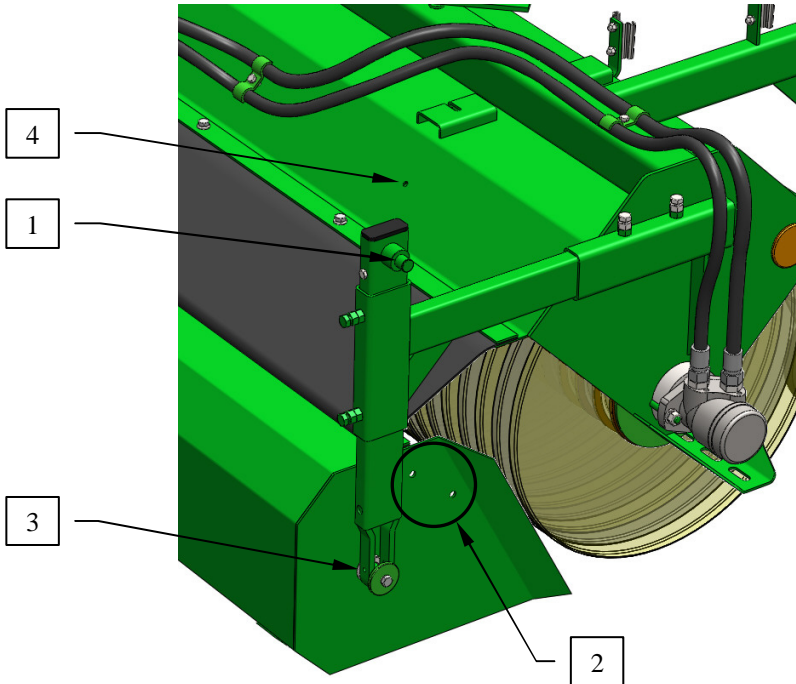

Rys. 1. Punkty mocowania wysypu hydraulicznego – wymagania.

- 1 - sworzeń $\text{Ø}20$ do zamocowania siłownika hydraulicznego,
- 2 - dwa otwory $\text{Ø}11$ służące do przykręcenia Ramienia kosza,
- 3 - otwór pod zabezpieczenie - zawleczkę $\text{Ø}6,3 \times 71$,
- 4 - otwór z śrubę M8 służący do przykręcenia Uchwyty mocującego przewody hydrauliczne siłownika.

W skład kompletu montażowego dostarczanego przez producenta wchodzi pozycje od 2 do 17 wyszczególnione w instrukcji obsługi zamiatarki - katalog części str. 37 – 38).

Wszystkie przypisy w tekście dotyczące części montażowych są odniesieniami do pozycji w Tablicy-7 (str. 37) instrukcji obsługi zamiatarki.

MONTAŻ

Przed przystąpieniem do montażu należy przygotować niezbędne do tego celu narzędzia, które zapewnią bezproblemową instalację wysypu hydraulicznego na zamiatarce:

- dwa klucze płaskie, ewentualnie klucz płaski oraz klucz oczkowy/nasadowy o wymiarach: 13, 17;
- klucz płaski: 19;
- szczypce do pierścieni osadczych zewnętrznych.

Montaż wysypu hydraulicznego wymaga wcześniejszego ustawienia zamiatarki na prostej, utwardzonej nawierzchni, a następnie wykonania następujących czynności w kolejności zg. z Rys. 2:

- 1) W przypadku kiedy zamiatarka nie posiada dostosowanego Ramienia zaczepu do zamocowania siłownika należy zdemontować stare ramię, a następnie zamontować Ramię zaczepu kpl (poz. 1), które wyposażone jest w odpowiedni sworzeń do zamocowania siłownika (element dostępny na zamówienie wg. katalogu części).
Na koniec z powrotem zamontuj czop kosza w uchu nowego ramienia.
- 2) Zainstalować Ramię kosza kpl (poz. 2) przykręcając je do ściany bocznej kosza zamiatarki przy pomocy Śrub M10x25 (szt. 2)
- 3) Zamontować siłownik na sworzniu Ramienia zaczepu kpl (poz. 1), zabezpieczyć pierścieniem osadczym Z20 (poz. 10)
- 4) Zamontować siłownik, ucho po stronie tłoka, w Ramieniu kosza (poz. 2) wykorzystując do tego celu Sworzeń siłownika II (poz. 3) i zabezpieczając pierścieniem osadczym (poz. 10).
- 5) Zabezpiecz czop kosza przed przemieszczaniem za pomocą zawlecзки (poz. 11).
- 6) Jeżeli przewody hydrauliczne (poz. 8) są odkręcone należy przykręcić przewody do korpusów przyłączki redukcyjnej (poz. 6) siłownika. Ogranicz ruch przewodów dociskając je do korpusu zamiatarki przy pomocy Uchwytu mocującego – element II (poz. 4). Uchwyt przykręć śrubą M8x25.

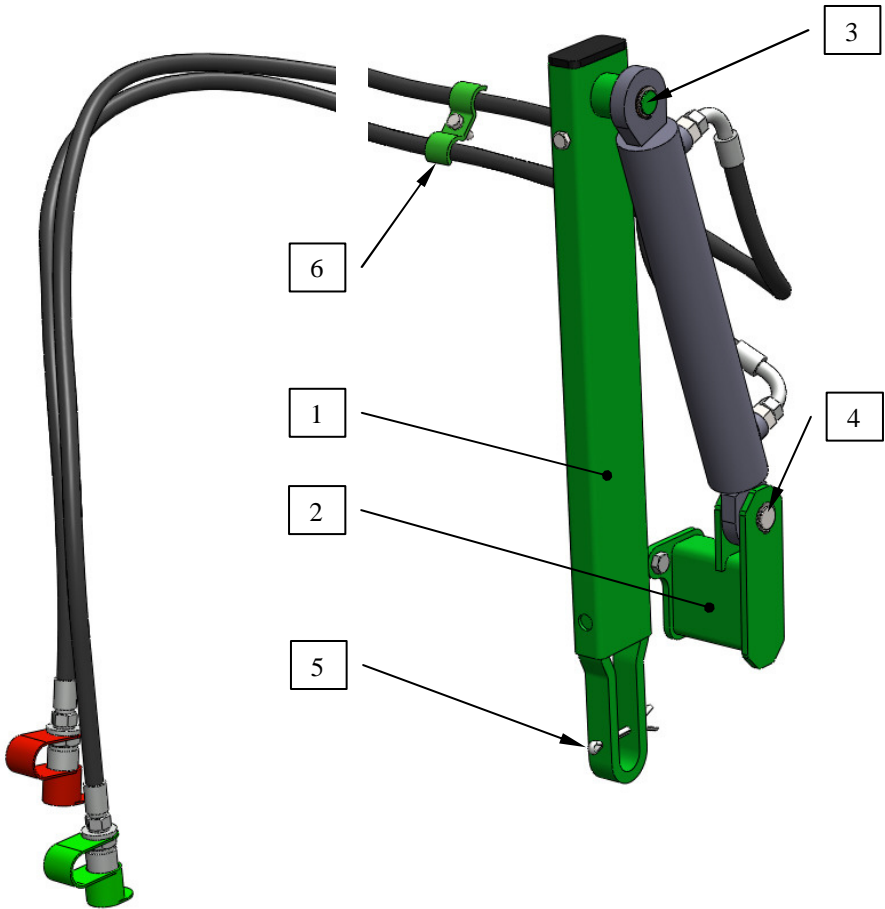

Rys. 2. Kolejność operacji wykonywanych podczas montażu wysypu hydraulicznego.

Przed rozpoczęciem pracy należy:

- Sprawdzić oraz w razie potrzeby dokręcić śruby i nakrętki,
- Sprawdzić stan połączeń przewodów hydraulicznych,
- Podłączyć zamiatarkę pod tylny TUZ ciągnika rolniczego, podnieść zamiatarkę na wysokość ok. 0,5 m i sprawdzić działanie hydrauliki.

W przypadku, gdy podejrzewa się, iż podłączony układ nie działa prawidłowo należy niezwłocznie wyłączyć zasilanie i podjąć próbę naprawy usterki. Jeżeli usterki nie da się usunąć lub jej usunięcie grozi utratą gwarancji, należy skontaktować się ze sprzedawcą lub serwisem producenta w celu wyjaśnienia problemu.

DEKLARACJA WŁĄCZENIA MASZYNY NIEUKOŃCZONEJ



Pracowniczy Ośrodek Maszynowy
w Augustowie Sp. z o.o.
ul. Tytoniowa 4; 16-300 Augustów

działając jako producent, deklaruje z pełną odpowiedzialnością,
że maszyna nieukończona:

Wysyp hydrauliczny zbiornika na śmieci

Nr fabr.:

Rok prod.:

do której odnosi się niniejsza deklaracja spełnia wymagania:

Rozporządzenia MG z dnia 21 października 2008r. w sprawie zasadniczych wymagań dla maszyn (Dz. U. Nr 199; poz. 1228) i Dyrektywy Unii Europejskiej 2006/42/WE z dnia 17maja 2006r. oraz PN-EN ISO 4254-1:2016-02; PN-EN ISO 12100:2012; PN-EN 15811:2015-04

Niniejsza maszyna nieukończona jest przewidziana do włączenia do następujących typów maszyn finalnych: **T 801; T 801/1; T 811; T811/1.**

Dla maszyny nieukończonyj przygotowano odpowiednią dokumentację zgodnie z załącznikiem VII części B dyrektywy 2006/42/WE

Na uzasadniony wniosek organów nadzoru rynku, odpowiednie informacje na temat maszyny zostaną im przekazane „do wglądu”, z zachowaniem ochrony praw własności intelektualnej producenta.

Maszyna nie może zostać oddana do użytku do czasu, gdy maszyna finalna, do której ma być włączona, uzyska deklarację zgodności z dyrektywą 2006/42/WE.

Dokumentacja techniczna maszyny jest dostępna w Dziale Konstrukcyjno-Technologicznym w Pracowniczym Ośrodku Maszynowym w Augustowie Sp. z o.o. ul. Tytoniowa 4; 16-300 Augustów

Niniejsza deklaracja zgodności WE traci swoją ważność jeżeli maszyna zostanie zmieniona lub przebudowana bez zgody producenta

Augustów, 12.04.2024

.....
Miejsce i data wystawienia

PREZES ZARZĄDU

Michał Szczepański

.....
Prezes Zarządu

Odsprzedając maszynę powyższy dokument przekazać nabywcy